

# Landbouwvoertuigen

---

De PowerPoint wordt louter als inlichting aangeboden.

Verbindend is alleen de officiële, in het Belgische Staatsblad bekendgemaakte versie van teksten.

- **Wegcode**
- **Inschrijving**
- **Bezoldigd zakenvervoer**
- **Technische eisen**
- **Verzekering**
- **Rijbewijs**
- **Weetjes**



# Wegcode

---

- **KB 01/12/1975 houdende algemeen reglement op de politie van het wegverkeer en van het gebruik van de openbare weg.**

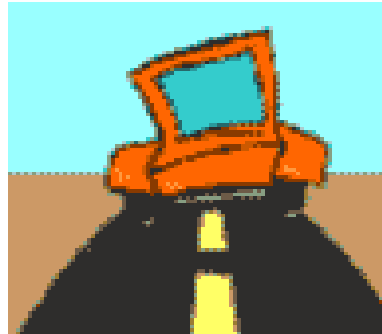

# Wegcode: Algemene gedragsregels

---

- Het is verboden het verkeer te hinderen of onveilig te maken door voorwerpen, zwerfvuil of stoffen op de openbare weg te werpen, te plaatsen, achter te laten of te laten vallen, hetzij door er rook of stoom te verspreiden, hetzij door er enige belemmering aan te brengen. (Art 7.3)



# Wegcode: Leeftijd bestuurders

---

- 18 jaar voor de bestuurders van de voertuigen van de categorie *G*, zoals omschreven in het koninklijk besluit van 23 maart 1998 betreffende het rijbewijs, waarvan de maximaal toegelaten massa meer dan 20 ton bedraagt; (Art 8.2)
- 16 jaar voor de bestuurders van de voertuigen van de categorie *G*, zoals omschreven in het koninklijk besluit van 23 maart 1998 betreffende het rijbewijs, met een maximale toegelaten massa van ten hoogste 20 ton en voor de bestuurders van voertuigen van de categorie *G* die een opleiding volgen en zich aanbieden voor het praktisch examen voor het bekomen van een rijbewijs geldig voor de categorie *G*, overeenkomstig de bepalingen van dit besluit;(Art 8.2)

# Wegcode: Bestuurders



- Elke bestuurder moet in staat zijn te sturen, en de vereiste lichamsgeschiktheid en de nodige kennis en rijvaardigheid bezitten.

Hij moet steeds in staat zijn alle nodige rijbewegingen uit te voeren en voortdurend zijn voertuig of zijn dieren goed in de hand hebben. (Art 8.3)

- Behalve wanneer zijn voertuig stilstaat of geparkeerd is, mag de bestuurder geen gebruik maken van een draagbare telefoon die hij in de hand houdt.(Art 8.4)

# Wegcode: Verkeer op autowegen

---

- Alleen de motorvoertuigen en hun aanhangwagens, met uitzondering van de bromfietsen, de landbouwvoertuigen en de slepen van kermisvoertuigen, alsook de driewielers zonder passagiersruimte en met een ledige massa van niet meer dan 400 kg en de vierwieliers zonder passagiersruimte, worden tot het verkeer op autowegen toegelaten. (Art 22.1)



# Wegcode: Gebruik van de lichten

---

- Het is verboden andere lichten te gebruiken dan die welke in dit reglement of in de technische reglementen van de auto's of van de bromfietsen en de motorfietsen voorgeschreven of voorzien zijn. (Art 29)



Werklichten of projectoren mogen alleen op het veld of op de hoeve worden gebruikt (en dus nooit in het verkeer)

# Wegcode: Gebruik van speciale lichten

---

- De bestuurders van landbouwtractoren moeten één of twee oranjegele knipperlichten gebruiken die zodanig zijn geplaatst dat zij in alle richtingen zichtbaar zijn, tussen het vallen van de avond en het aanbreken van de dag en in alle omstandigheden wanneer het niet meer mogelijk is duidelijk te zien tot op een afstand van ongeveer 200 meter en, bestendig op openbare wegen met meer dan twee rijstroken.(Art 32.2)





# Wegcode: Veiligheidsgordel

- De bestuurder en de passagier van motorvoertuigen die aan het verkeer deelnemen andere dan auto's, moeten de veiligheidsgordel dragen op de plaatsen die ermee zijn uitgerust.
- (Art 35.1.1)

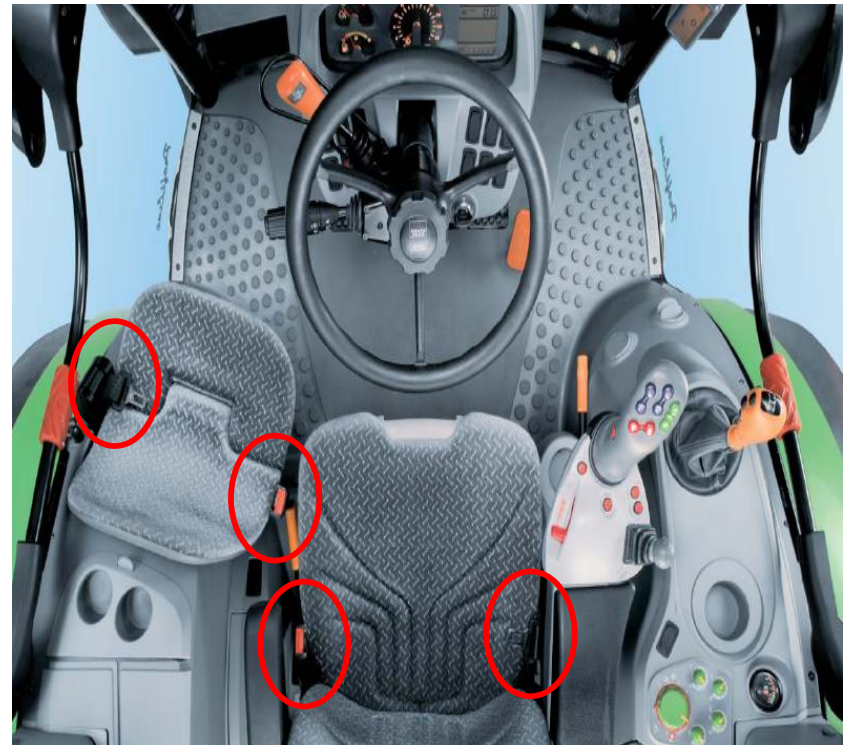

# Wegcode:Lading voertuigen

---

- De lading van een voertuig moet zodanig geschikt zijn dat ze bij normale wegomstandigheden :
  - 1° de zichtbaarheid van de bestuurder niet kan hinderen;
  - 2° geen gevaar voor de bestuurder, de vervoerde personen en de andere weggebruikers kan vormen;
  - 3° geen schade kan veroorzaken aan de openbare weg, zijn aanhorigheden, aan de erin liggende kunstwerken of aan de openbare of privé-eigendommen;
  - 4° niet op de openbare weg kan slepen of vallen;
  - 5° de stabiliteit van het voertuig niet in het gedrang kan brengen;
  - 6° de lichten, de reflectoren en het inschrijvingsnummer niet onzichtbaar kan maken. (Art 45.1)

# Wegcode:Lading voertuigen

---

- De ladingen van graangewassen, vlas, stro, paarden- of veevoerder in bulk of in balen, moeten overdekt worden met een dekzeil of met een net. Deze bepaling geldt echter niet voor vervoer binnen een straal van 25 km van de plaats van lading, voor zover het niet langs een autosnelweg geschiedt. (Art 45.2)
- Bestaat de lading uit lange stukken, dan moeten deze onderling en ook aan het voertuig zo stevig vastgemaakt worden dat zij bij het schommelen niet buiten de grootste zijomtrek het voertuig komen. (Art 45.3)

# Wegcode:Lading voertuigen

---

- Al wat dient om de lading vast te maken of te beschutten moet in goede staat zijn en correct worden gebruikt.  
Elk onderdeel dat de lading omsluit, zoals een ketting, een dekzeil, een net, enz. moet de lading nauw omsluiten.(Art 45.4)
- De bestuurder van het voertuig moet de nodige maatregelen nemen om te voorkomen dat de lading, alsmede al wat dient om de lading vast te maken of te beschutten, door lawaai de bestuurder zou hinderen, het publiek ongemak aandoen of de dieren doen schrikken.(Art 45.5)

# Wegcode:Lading voertuigen

---

- Indien zij- of achterdeuren bij uitzondering moeten openblijven, moeten zij zodanig vastgezet worden dat zij niet uitsteken buiten de grootste zijomtrek van het voertuig. (Art 45.6)



# Wegcode : lading van landbouwvoertuigen

---



- De hoogte van een beladen voertuig mag niet meer dan 4 meter bedragen.
- Oversteek vooraan 0 meter
- Oversteek achteraan 1 meter

Wanneer deze voertuigen met lange ondeelbare stukken beladen zijn mag de oversteek achteraan 3 meter zijn

# Wegcode: De maximale breedte van de lading

---



- auto, bespannen voertuig of hun aanhangwagen:
- 2,55 meter of 2,6 meter indien het voertuig een breedte heeft van 2,6 meter
- Indien de lading bestaat uit graangewassen, vlas, stro, paarden- of veevoeder in bulk met uitsluiting van de geperste balen 2,75 m

Wanneer zoals hierboven vervoerd wordt, binnen straal van 25 km van de plaats van lading, 3 meter (Art 46)

# Wegcode: Signalisatie lading

---

- Als de voertuigen niet moeten verlicht zijn worden de ladingen die meer dan één meter buiten het achtereinde van het voertuig uitsteken, gesignaleerd door een vierkantig bord dat zo aan de grootste uitstek van de lading bevestigd wordt dat het zich bestendig in een vertikaal vlak loodrecht op het langsvlak door het midden van het voertuig bevindt. Dit bord heeft een zijde van 0,50 meter en is in afwisselende rode en witte strepen van ongeveer 75 mm breed geschilderd. Een diagonaallijn van het vierkant is rood. De rode strepen moeten voorzien zijn van retro-reflecterende produkten.(Art 47.1)





# Wegcode: Signalisatie lading

---

- Als de voertuigen moeten verlicht zijn worden de ladingen die meer dan één meter buiten het achtereinde van het voertuig uitsteken, gesignaleerd door het hierboven beschreven bord, aangevuld met een naar achteren gericht rood licht, en een oranje reflector aan elke zijkant...(Art 47.2)
- Wanneer het voertuig moet verlicht zijn, moeten de ladingen die zodanig buiten de zijkant van het voertuig komen dat hun uiterste zijkant zich op meer dan 0,40 m van de buitenrand van het lichtdoorlatend gedeelte van het standlicht bevindt, door omtreklichten en reflectoren gesignaleerd worden.
- De lichten en reflectoren die aan de voorzijde zichtbaar zijn moeten wit zijn, deze die aan de achterzijde zichtbaar zijn, moeten rood zijn.
- Het lichtdoorlatend of het lichtweerkaatsend gedeelte van deze lichten of reflectoren moet zich op minder dan 0,40 meter van de grootste uitstek bevinden. (Art 47.3)

# Wegcode: De maximale lengte van een sleep

---



- Een motorvoertuig en een gespan mogen slechts één voertuig trekken(Art 49.1)
- Voor zover zij tegen niet meer dan 25 km per uur rijden en binnen een straal van 25 Km van de hoeve rijden mag een sleep bestaande uit landbouwvoertuigen max. 25 meter lang zijn.(Art 49.2)

# Wegcode: versierselen

---

- Het is verboden aan de buitenkant van een motorvoertuig gevaarlijke versierselen of enig toebehoren aan te brengen die de gevolgen van een ongeval kunnen verergeren. (Art 81.6.1)



# Inschrijving

---

- KB 20/07/2001 betreffende de inschrijving van voertuigen

ABC · 123

MNM  
651

 ZZB-123<sup>99</sup>

# Inschrijving: Voorwaarden waaronder voertuigen tot het verkeer op de openbare wegen worden toegelaten.

---

- Een voertuig mag slechts in het verkeer worden gebracht als het ingeschreven is en de nummerplaat draagt die bij de inschrijving werd toegekend. (Art 2§1)

De inschrijving is echter niet verplicht voor :

de landbouw- en bosbouwaanhangwagens, behalve indien die worden aangewend om vervoer voor rekening van derden te verrichten (Art 2§2)

# Bezoldigd zakenvervoer

---

- **Wet van 15 juli 2013 betreffende het vervoer van zaken over de weg**
- **Koninklijk besluit van 22 mei 2014 betreffende het vervoer van zaken over de weg.**
- **Ministerieel besluit van 23 mei 2014 genomen ter uitvoering van het koninklijk besluit van 22 mei 2014 betreffende het vervoer van zaken over de weg.**

# Bezoldigd zakenvervoer

---

## Vervoer van zaken over de weg verricht voor eigen rekening (art 5 Wet 15/07/2014)

elk vervoer van zaken over de weg voor zover tegelijkertijd aan de volgende voorwaarden wordt voldaan :

- a) de vervoerde zaken, met inbegrip van de zaken die worden vervoerd met een aanhangwagen, dienen eigendom te zijn van de onderneming die het motorvoertuig gebruikt of door haar te zijn gekocht of verkocht, gehuurd of verhuurd, op de markt gebracht, voortgebracht, gedolven, bewerkt of hersteld;

ooo

# Bezoldigd zakenvervoer

---

- b) de vervoerde zaken, met inbegrip van de zaken die worden vervoerd met een aanhangwagen, dienen te worden gebracht naar de onderneming die het motorvoertuig gebruikt, te worden verzonden vanuit deze onderneming, of te worden verplaatst ofwel binnen deze onderneming ofwel, voor eigen behoefte, buiten deze onderneming;
- c) de voor dit vervoer gebruikte motorvoertuigen dienen eigendom te zijn van de onderneming, door haar te zijn gehuurd of door haar in financieringshuur te zijn genomen;
- d) het vervoer mag slechts een secundaire bedrijvigheid zijn in het kader van het geheel van de werkzaamheden van de onderneming;



# Bezoldigd zakenvervoer

---

**Vervoer van zaken over de weg tegen vergoeding :  
(art 5 Wet 15/07/2013)**

- elk vervoer van zaken over de weg verricht voor rekening van derden voor een tegenprestatie in de vorm van om het even welk rechtstreeks of onrechtstreeks voordeel, in speciën of in natura; de verhuring van een motorvoertuig met bestuurder wordt gelijkgesteld met vervoer van zaken over de weg tegen vergoeding;

# Secundaire bedrijvigheid



Federale Overheidsdienst  
Mobiliteit en Vervoer  
Vervoer te Land

Directoraat-generaal Vervoer te Land  
Wegvervoer

City Atrium  
Vooruitgangstraat 56  
lokaal 6B37  
1210 Brussel  
Tel. 02 277 31 11 - Fax 02 277 40 05

Uw contactpersoon  
Johan Vandekerckhof  
Adviseur a.i.  
Tel. : 02/2773691 - Fax : 02/2774048  
Gsm :  
e-mail : johan.vandekerckhof@mobilit.fgov.be

Ondernemingsnr. 0 308 357 852

metro : Rogier  
trein : Noordstation  
bus- en tramhalte : Rogier

## NOTA voor de diensten belast met de controle van het wegvervoer

Uw bericht van :

Uw kenmerk :

Ons kenmerk :  
Staf C/CD.10.04/vdk089

Bijlage(n) : Brussel de

**Betreft:** Loonwerkers in de landbouw- en bosbouwsector.

Voor de toepassing van 3 verschillende reglementeringen in de sector van de loonwerkers in de landbouw- en bosbouwsector is er nood aan duidelijke richtlijnen om het verschil tussen vervoer voor rekening van derden en vervoer voor eigen rekening af te bakenen.

Het gaat om de volgende reglementeringen:

1. Wet van 3 mei 1999 betreffende het vervoer van zaken over de weg om te kunnen bepalen of een vervoervergunning vereist is;
2. KB van 20.07.2001 betreffende de inschrijving van voertuigen om te kunnen bepalen of de landbouw- en bosbouwaanhangwagens dienen te worden ingeschreven;
3. KB van 23.03.1998 betreffende het rijbewijs om te kunnen bepalen of voor de bestuurder een rijbewijs G volstaat.

In principe wordt het onderscheid tussen vervoer voor rekening van derden en vervoer voor eigen rekening getoetst aan de hand van de definitie van vervoer voor eigen rekening, opgenomen in art. 2, 2° van de wet van 3 mei 1999 betreffende het vervoer van zaken over de weg. Deze definitie bevat de volgende 4 criteria:

- a) de vervoerde zaken, met inbegrip van de zaken die worden vervoerd met een aanhangwagen, dienen eigendom te zijn van de onderneming die het motorvoertuig gebruikt of door haar te zijn gekocht of verkocht, gehuurd of verhuurd, op de markt gebracht, voortgebracht, gedolven, bewerkt of hersteld;

Onze kantoren zijn open van 9 tot 12 uur en van 14 tot 16 uur. Particulieren die zich tijdens deze openingsuren niet kunnen vrijmaken, kunnen een afspraak bekomen op dinsdag of vrijdag tot 20 uur.

# Secundaire bedrijvigheid

Pagina 2 / 3

- b) de vervoerde zaken, met inbegrip van de zaken die worden vervoerd met een aanhangwagen, dienen te worden gebracht naar de onderneming die het motorvoertuig gebruikt, te worden verzonden vanuit deze onderneming, of te worden verplaatst ofwel binnen deze onderneming ofwel, voor eigen behoefte, buiten deze onderneming;
- c) de voor dit vervoer gebruikte motorvoertuigen dienen eigendom te zijn van de onderneming, door haar te zijn gehuurd of door haar in financieringshuur te zijn genomen;
- d) het vervoer mag slechts een secundaire bedrijvigheid zijn in het kader van het geheel van de werkzaamheden van de onderneming.

Om de toetsing aan de hogergenoemde criteria (in het bijzonder punten a en b) in het geval van loonwerkers in de landbouw- en bosbouwsector hanteerbaar te houden dienen de controlebeambten de volgende richtlijnen te volgen.

Indien een vervoer van landbouw- of bosbouwproducten wordt verricht in het kader van landbouw- of bosbouwwerkzaamheden, die in opdracht van een landbouw- of bosbouwbedrijf worden uitgevoerd en waarbij het vervoer voorafgaat of volgt op deze landbouw- of bosbouwwerkzaamheden, er een essentieel onderdeel van vormt of er rechtstreeks mee in verband staat, wordt dit vervoer geacht te voldoen aan de punten a en b van de hogergenoemde definitie van vervoer voor eigen rekening.

Ter verduidelijking volgen hierna enkele voorbeelden van transporten die aan bovengenoemde beschrijving beantwoorden:

- de loonwerker die suikerbieten vervoert van het veld naar de suikerraffinaderij onmiddellijk nadat hijzelf de bieten geroid heeft in rechtstreekse opdracht van een landbouwbedrijf;
- de loonwerker die granen vervoert van het veld naar een silo waarin de granen zullen worden opgeslagen, onmiddellijk nadat hij de granen zelf geoogst heeft in rechtstreekse opdracht van een landbouwbedrijf;
- de loonwerker die meststoffen vervoert van een fabriek of een silo naar het veld om ze onmiddellijk aansluitend op het vervoer te verspreiden op het veld in rechtstreekse opdracht van het landbouwbedrijf;
- de loonwerker die mest vervoert van een landbouwbedrijf naar het veld om ze onmiddellijk aansluitend op het vervoer te verspreiden op het veld in rechtstreekse opdracht van het landbouwbedrijf;
- de loonwerker die bomen vervoert van het bos naar een houtzagerij onmiddellijk nadat hij ze zelf gekapt heeft in rechtstreekse opdracht van een bosbouwbedrijf.

Verder dient ook beantwoord te worden aan de 2 overige voorwaarden:

# Secundaire bedrijvigheid

Pagina 3 / 3

- het gebruikte motorvoertuig dient eigendom te zijn van de loonwerker of door hem te zijn gehuurd of in financieringshuur te zijn genomen;
- het vervoer mag slechts een secundaire bedrijvigheid zijn in het kader van de landbouw- of bosbouwwerkzaamheden van de loonwerker.

Artikel 28 van de wet van 3 mei 1999 bepaalt bovendien dat ieder die een vervoer van zaken over de weg verricht met een voertuig zonder geldige vervoersvergunning (i.c. de loonwerker) op verzoek van de controleambtenaren het bewijs moet kunnen leveren dat het een vervoer betreft dat tegelijkertijd beantwoordt aan de hogervermelde voorwaarden.

Armand REMACLE  
Adviseur-generaal.

# Secundaire bedrijvigheid

---

**MAAR!!! = vervoer voor derden.**

Als de opdrachtgever de industrie is.

Als de opdrachtgever de Mestbank is.

Als de opdrachtgever een collega loonwerker is of collega landbouwer.

Als men mest transporteert naar een verwerking of wanneer de eindbestemming geen landbouwer is.

Dit kan geen secundair transport zijn omdat er geen koppeling is vóór of na het uitvoeren van een loonwerk.

# Boetecatalogus:

---

- Geen houder vervoersvergunning : 1500 euro
- Geen vervoersdocument opgemaakt ( CMR ) 1500 euro
- Uitzonderlijk vervoer en geen vergunning : 300 euro
- Uitzonderlijk vervoer en niet de gepaste signalisatie :boetecatalogus
- EN : Ambtshalve einde rit

# Technische eisen

---

- **KB 15/03/1968 houdende algemeen reglement op de technische eisen waaraan de auto's, hun aanhangwagens en hun veiligheidstoebehoren moeten voldoen.**



# Technische eisen

---

## Technische controle land en bosbouwtrekkers

Met het KB van 19/03/2014 werd een belangrijke wetswijziging doorgevoerd.

De technische controle wordt, afhankelijk van het **gebruik** en de **MTM** van het voertuig, aan een verschillende periodiciteit onderworpen.

Deze aanpassingen zijn in werking sedert 1 mei 2014.



# Technische eisen

---

## Technische controle land en bosbouwtrekkers

Deze technische controle moet elk jaar of om de twee jaar plaatsvinden afhankelijk van de MTM.

- 2 jaar wat betreft de landbouw- en bosbouwtrekkers die behoren tot de voertuigen voor traag vervoer waarvan  $MTM > 3500$  kg en  $\leq 7500$  kg bedraagt
- 1 jaar wat betreft de landbouw- en bosbouwtrekkers die behoren tot de voertuigen voor traag vervoer waarvan  $MTM > 7500$  kg bedraagt
- Geen periodieke keuring voor de landbouw- en bosbouwtrekkers die behoren tot de voertuigen voor traag vervoer waarvan  $MTM \leq 3500$  kg bedraagt

# Technische eisen

---

## Technische controle land en bosbouwtrekkers

Er zijn echter twee categorieën die uitgezonderd zijn van deze verplichte periodieke keuring.

Het gaat om de landbouw- en bosbouwtrekkers die:

- 1) uitsluitend voor de land-, tuin-, bosbouw of de visteelt gebruikt worden
- 2) deze die door de wegbeheerders gebruikt worden voor onderhoud e.d.

Deze voertuigen moeten echter nog altijd bij 1° in verkeer stelling of bij weder in verkeer stelling gekeurd worden.

# Technische eisen

---

## Afmetingen en massa's landbouwvoertuigen (Art 32 bis 5)

Afmetingen.

De maximale toegelaten afmetingen zijn deze, voorzien in §3 van dit artikel.

Niettemin is de maximum breedte vastgesteld op 3 m voor de landbouwvoertuigen die zich van de hoeve naar het veld en omgekeerd verplaatsen evenals voor het materieel van speciale constructie, voor zover deze voertuigen zich met een maximum snelheid van 30 km per uur verplaatsen.

De beweegbare of gemakkelijk afneembare buitenste delen moeten niettemin opgevouwen of verwijderd zijn om de breedte tijdens de verplaatsing op de openbare weg te verminderen;

•••

# Technische eisen

---

## Afmetingen en massa's landbouwvoertuigen (Art 32 bis 5)

Massa's De maximale toegelaten massa's van de landbouwvoertuigen zijn deze, vastgesteld in §3 van dit artikel. Nochtans mag de maximale toegelaten massa van de landbouwaanhangwagens, uitgerust met een hydraulische bedrijfsrem, 22.000 kg bedragen, met een maximum onder de assen van 20.000 kg.

Voor de landbouwaanhangwagens, bedoeld in artikel 2, §2, 9° en 10° van dit besluit, mag de maximale massa niet meer dan 8.000 kg bedragen.

# Technische eisen : Overlading

---

Bij wegingen zal men dus steeds de correcte analyse moeten maken van de sleep of voertuig:

- - Welke ophanging ?
- - Welke remmen ?
- - Wanneer 1<sup>o</sup> maal in gebruik genomen?
- - Welke afstand tussen assen
- - aangedreven as of niet

B.J.A. Station nr 68  
Schemutselingsstraat 101  
7700 Moeskroen  
tel: (056) 85 20 96  
fax: (056) 85 20 99

## IDENTIFICATIEVERSLAG

Autokeuring

Te bewaren in het voertuig

uitgereikt op **08/05/2002**

Nummerplaat : **FQB357**  
Chassisnummer : **924234072 / 92**  
Merk : **FENDT 924V**  
Code carrosserie : **49**  
Aard : **Landbouwtrekker TL**

PVG nr. : **99/5242**  
Aantal assen : **02**  
Motorassen : **2**  
Ophanging : **Mechanisch**

Tarra (Massa rijklaar voertuig) : **8880** kg  
Maximale Toegelaten Massa (MTM) : **13800** kg  
Technisch Toegelaten Massa : **13800** kg  
MTM Sleep : **44000** kg

Code koppeling : **7 Andere**  
Type koppeling : **AGRICOLE**



# Technische eisen : Overlading

---

Omschrijving	KB en Art	AI/OI/PV
Overlading op MTM op een openbare weg in Vlaanderen	Decreet van 3/5/2013 art 3al.1	AI van 300 euro
Overlading op MTM op een openbare weg in Vlaanderen	Decreet van 3/5/2013 art 3al.1	AI van 1200 euro bij schade wegdek
As- Overlading op een openbare weg in Vlaanderen	Decreet van 3/5/2013 art 3al.1	AI volgens <a href="#">tabel</a>

# Technische eisen : Overlading

---

Tabel:

Minder dan 500 kg	300 euro
Van 500 kg tot minder dan 1000 kg	600 euro
Van 1000 kg tot minder dan 1500 kg	1050 euro
Van 1500 kg tot minder dan 2000 kg	1500 euro
Van 2000 kg tot minder dan 2500 kg	2100 euro
Van 2500 kg tot minder dan 3000 kg	3000 euro
Vanaf 3000 kg	4500 euro



# Technische eisen : Overschrijding afmetingen : hoogte of breedte

---

Tabel:

Minder dan 20 cm	60 euro
Groter of gelijk aan 20 cm en minder dan 50 cm	300 euro
Groter of gelijk aan 50 cm	600 euro

Er is nog steeds een combinatie mogelijk met de Federale boetecatalogus wanneer het een vervoer betreft tegen vergoeding

# Technische eisen : Gedragen machines is geen lading

---

Sedert 1 januari 2013 werd het technisch reglement en in het bijzonder art. 32bis omtrent afmetingen, door het KB van 10/07/2001, gewijzigd voor landbouwvoertuigen, dit naar aanleiding inzake problemen met “gedragen machines” dewelke door sommige controlediensten aanzien werden als lading, en hierdoor niet vooraan op een tractor mochten hangen.

Volgens het technisch reglement is een gedragen machine :

- een machine ontworpen om volledig door een landbouwtrekker te gedragen worden
- en die aan de landbouwtrekker een andere of extra functie geeft.
- De gedragen machine kan aan de voorzijde, de achterzijde of op een tussenpunt van de trekker gemonteerd worden.

# Technische eisen : Gedragen machines, geen lading

---

- Wat zijn de maximale afmetingen?
- Vooraan : een gedragen machine mag tot 3 m voor het uiterste uiteinde van de landbouwtrekker uitsteken.
- Achteraan : een gedragen machine mag tot 7 m achter het uiterste uiteinde van de landbouwtrekker uitsteken.
- Totale lengte: de combinatie van een gedragen machine vooraan en/of achteraan samen met een landbouwtrekker in totaal nooit langer zijn dan 12 m.
- (Brochure)

# Technische eisen : Gedragen machines, geen lading

---

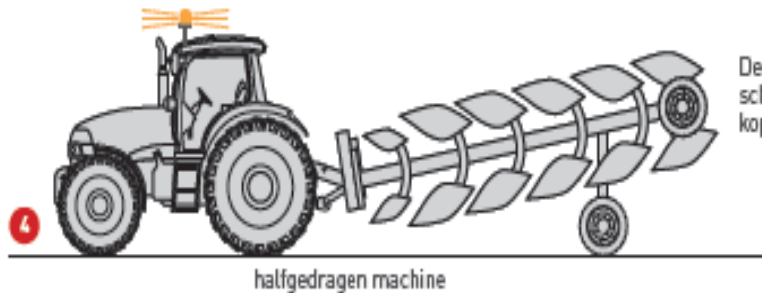
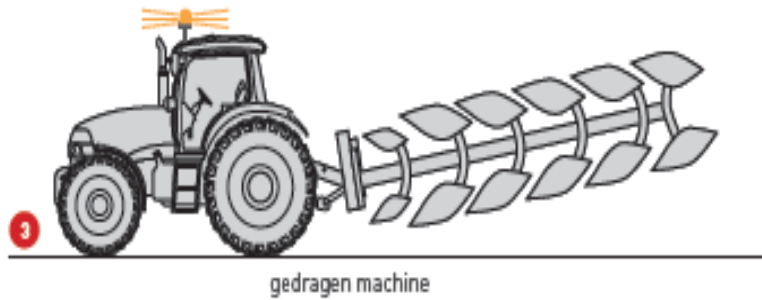

# Technische eisen : Gedragen machines, geen lading

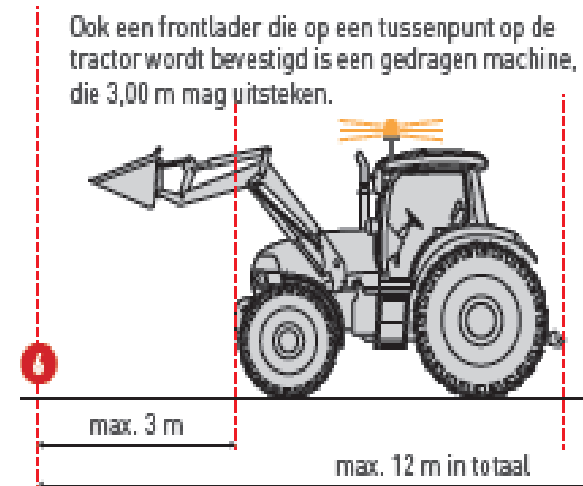
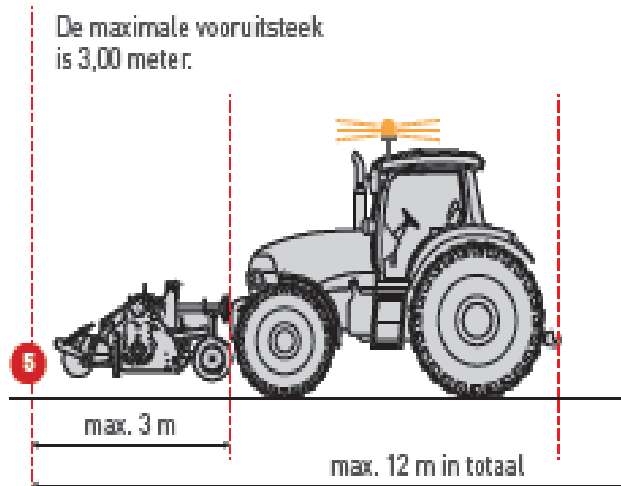

# Technische eisen : Gedragen machines, geen lading

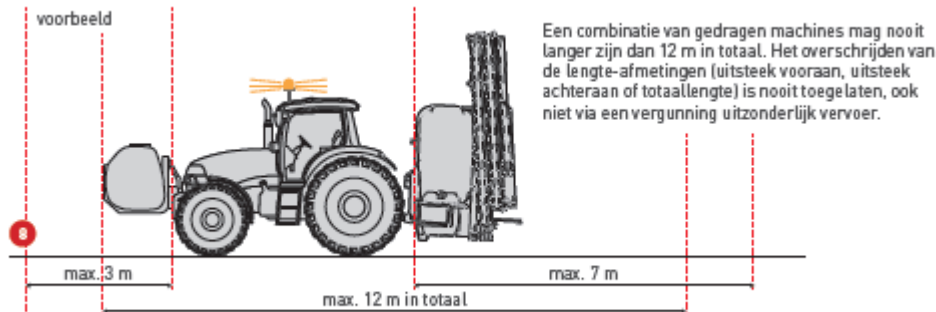
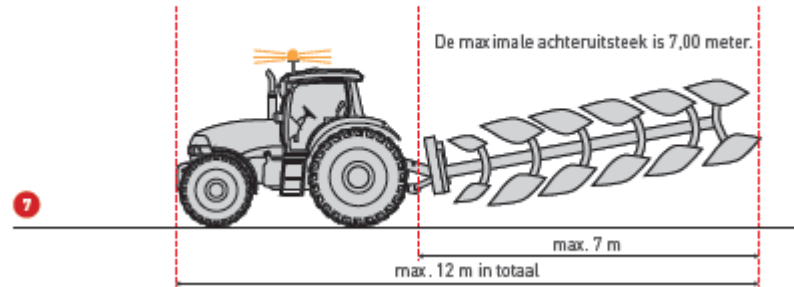

# Technische eisen : Getrokken landbouwmachine

---

## 2.3.2 Landbouwtrekker met getrokken landbouwmachine, oplegger of aanhangwagen

Een getrokken landbouwmachine is doorgaans een machine die aan de trekhaak of de hefinrichting van de tractor wordt gehangen, maar tegelijkertijd verticaal kan scharnieren rond een koppelpunt (centrale as). Het gaat dan bijvoorbeeld over getrokken aardappelrooiers of hooimachines.

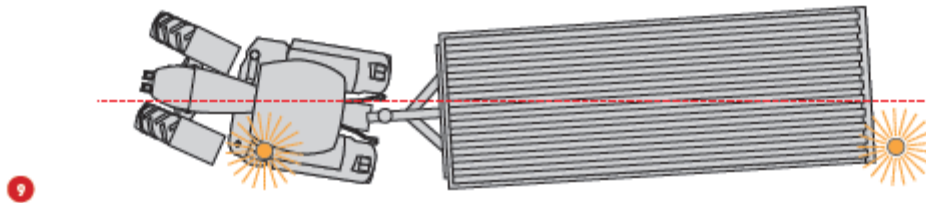

# Technische eisen : Getrokken oplegger of aanhangwagen

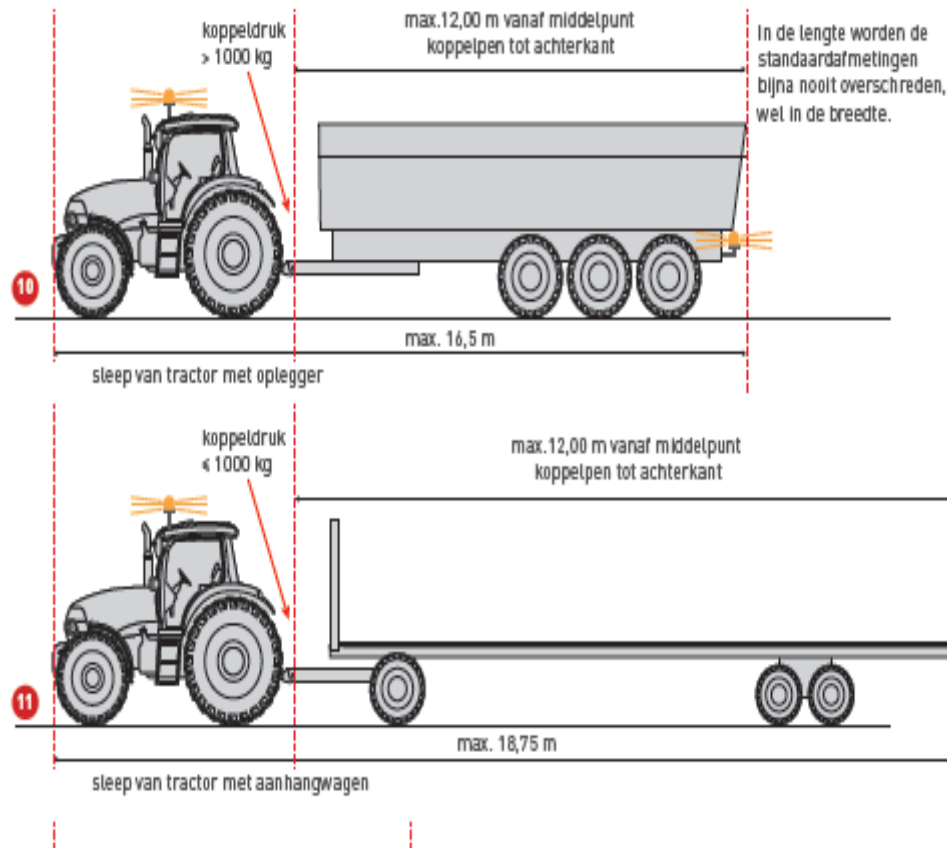



# Technische eisen : uitzonderlijk vervoer

Als deze afmetingen overschreden worden, is er sprake van een uitzonderlijk voertuig.

Indien er een vergunning uitzonderlijk vervoer is, dan zijn de maximale afmetingen voor uitzonderlijke voertuigen:

- lengte sleep met getrokken machine of oplegger (maximale koppeldruk > 1000 kg): > 16,50 meter, maar niet langer dan 27,00 meter,
- lengte sleep met getrokken machine of aanhangwagen (maximale koppeldruk ≤ 1000 kg): > 18,75 meter, maar niet langer dan 27,00 meter.

In het geval van uitzonderlijk vervoer mag de oplegger of aanhangwagen enkel gebruikt worden voor het transport van één landbouwmachine of landbouwmaterieel (niet-deelbare lading). Als de combinatie gebruikt wordt voor het transporteren van een deelbare lading, zoals grond, graan, maïs, mest, gras of stro, is de vergunning uitzonderlijk vervoer niet geldig. Het gaat dan immers om een deelbare lading, waarvoor een vergunning nooit geldt. Voor getrokken landbouwmachines, zoals een getrokken aardappelrooier, stellen zich op dat vlak geen problemen.

Dit is een voorbeeld van een niet-deelbare lading.

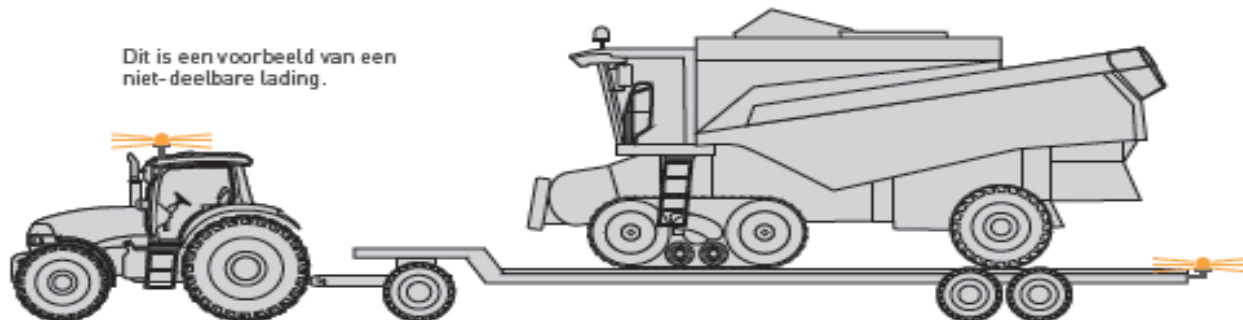

# Uitzonderlijk vervoer: zelfrijdende landbouwmachines

Als één van de onderstaande afmetingen wordt overschreden, wordt de zelfrijdende landbouwmachine beschouwd als uitzonderlijk voertuig:

- breedte: >3,00 m, maar niet breder dan 4,25 m,
- lengte: >12,00 m, maar niet langer dan 19,00 m.

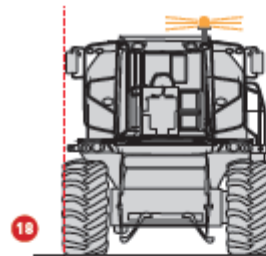

18

max. 4,25 m

Soms zal een zelfrijdende landbouwmachine langer zijn dan 12,00 m en daardoor een uitzonderlijk landbouwvoertuig zijn.

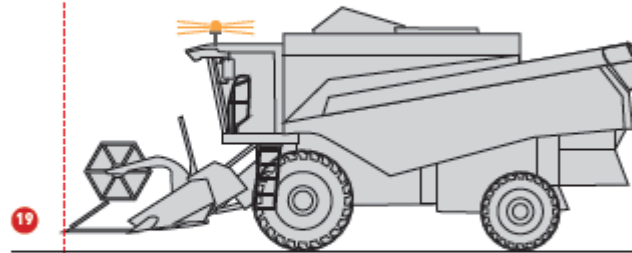

19

max. 19 m

De maximale lengte van deze machine is 12,00 m. Soms zal een zelfrijdende landbouwmachine langer zijn dan 12,00 m en daardoor een uitzonderlijk landbouwvoertuig zijn. Als uitzonderlijk voertuig is de lengte begrensd op 19,00 m.

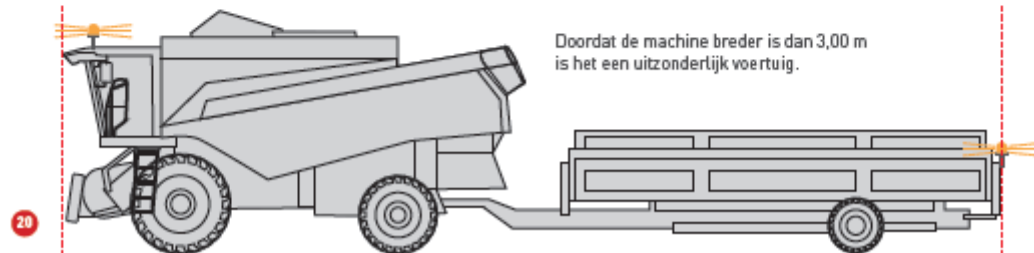

20

max. 27 m

Doordat de machine breder is dan 3,00 m is het een uitzonderlijk voertuig.

# Samenvatting:

---

Wie voertuigen in het verkeer wil brengen die, door hun constructie of door de ondeelbare lading die ze vervoeren, ten minste één van de volgende afmetingen overschrijden, heeft daarvoor een vergunning uitzonderlijk vervoer nodig:

- breedte: 2,55 m of 3,00 m als je onder de uitzonderingsregel voor landbouwvoertuigen valt. (\*)
- lengte: Enkelvoudig voertuig: 12 m (enkel van toepassing voor zelfrijdende landbouwmachines; voor een tractor met gedragen machines is een overschrijding van 12 m niet toegelaten en is dus ook geen vergunning uitzonderlijk vervoer mogelijk).

Alle regels van het uitzonderlijk vervoer zijn dan van toepassing.

# Waarschuwingsvoertuig

---

## **WAARSCHUWINGSVOERTUIG**

Een waarschuwingsvoertuig is verplicht zodra een landbouwvoertuig de breedte van 3,50 meter overschrijdt. Het landbouwvoertuig mag niet breder zijn dan 4,25 meter.

Het waarschuwingsvoertuig mag een personenwagen, auto voor dubbel gebruik of een lichte vrachtauto (bestelwagen) zijn. De bestuurder hoeft geen speciale opleiding gevolgd te hebben. Een waarschuwingsvoertuig mag geen aanhangwagens trekken. Dit voertuig moet uitgerust zijn met minstens één opschrift 'Uitzonderlijk vervoer', zichtbaar aan de voor- en achterzijde, en één knipperlicht op het dak van de wagen, dat rondom zichtbaar is.

Het waarschuwingsvoertuig rijdt altijd voor het uitzonderlijk voertuig. Als de weg minstens vier rijstroken heeft, waarvan minstens twee voor iedere rijrichting, rijdt het waarschuwingsvoertuig achteraan. In uitzonderlijke omstandigheden mag hiervan afgeweken worden om de verplaatsing te laten gebeuren zonder gevaar voor het konvooi of voor de andere weggebruikers.

# Rijbewijs

---

- **Koninklijk besluit van 23 maart 1998 betreffende het rijbewijs.**

Het rijbewijs

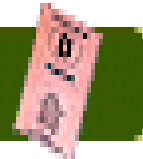

# Rijbewijs

---

Niemand mag op de openbare weg een motorvoertuig besturen, tenzij hij houder is van, en tevens bij zich heeft, een rijbewijs in België regelmatig afgegeven, of een buitenlands nationaal of internationaal rijbewijs onder de voorwaarden vastgesteld door de bepalingen die inzake internationaal wegverkeer van toepassing zijn.

Het rijbewijs moet geldig zijn voor de categorie waartoe het voertuig behoort.(art 21)



Vanaf 15 september 2006 moet iedereen voor het besturen van voertuigen van de categorie G op de openbare weg houder en drager zijn van een rijbewijs G

Het rijbewijs G is een nationaal rijbewijs

(enkel geldig op Belgisch grondgebied)

# Rijbewijs

---

VANAF WELKE LEEFTIJD KAN MEN EEN RIJBEWIJS **G** VERKRIJGEN?

16 JAAR Voor de bestuurders van voertuigen en slepen van de categorie G tot M.T.M. 20t (art 19 §4)

18 JAAR Voor alle voertuigen categorie G





# Rijbewijs

---

**Wie is vrijgesteld om houder en drager van een rijbewijs te zijn?**

De bestuurders, geboren vóór 1 oktober 1982 en de bestuurders die aan de voorwaarden van artikel 3 niet beantwoorden, van voertuigen van de categorie *G* en van voertuigen van traag vervoer omschreven in artikel 1, § 1, 15 van het koninklijk besluit van 15 maart 1968 houdende algemeen reglement op de technische eisen waaraan de auto's, hun aanhangwagens, hun onderdelen en hun veiligheidstoebehoren moeten voldoen;

# Rijbewijs

---

**Mag je met een ander rijbewijs een voertuig van de categorie G besturen?**

Het rijbewijs C + E laat het besturen toe van alle voertuigen van categorie G;

De bestuurder geboren na 30-09-1982 :in het bezit van een rijbewijs B, B+E, C1, C1+E, C, of C+E, deze mag een voertuig van de categorie G besturen in functie van de MTM van het trekkend voertuig en de aanhangwagen.

# Rijbewijs

---

## Rijgeschiktheidsattest

Voor een rijbewijs van de categorie G is geen medisch rijgeschiktheidsattest vereist .

Bestuurders van landbouwvoertuigen die een rijbewijs C, C+E, C1 of C1+E willen verkrijgen of het willen verlengen zijn onderworpen aan een het rijgeschiktheidsonderzoek

Het medisch onderzoek kan gebeuren in een medisch centrum van de sociaal-medische rijksdienst of bij een erkende arts.

### LET OP!

Het rijbewijs C afgeleverd voor 01.01.89 zonder medische schifting is niet meer geldig.

# Rijbewijs

---

## MINIMUMLEEFTIJD EN VEREIST DOCUMENT VOOR HET BESTUREN VAN LANDBOUWTRACTOREN

Alle trajecten

MTM  $\leq$  20 000 kg: 16 jaar

MTM  $>$  20 000 kg: 18 jaar

- Geboren voor 01/10/ 1982 :  
Vrijgesteld van rijgetuigschrift of rijbewijs (moet geen houder of drager zijn)
- Geboren na 30/ 09/ 1982: rijbewijs G of GELIJKGESTELD RIJBEBEVIJS
- Het rijbewijs CE laat in alle gevallen het besturen van een voertuig van de categorie G TOE

# Rijbewijs

---

- Indeling van de motorvoertuigen in categorieën voor de toepassing van de bepalingen betreffende het recht tot sturen
- Categorie G :  
Land- en bosbouwtrekkers en hun aanhangwagens evenals de voertuigen ingeschreven als landbouwmaterieel, landbouwmotor of maaimachine. (art 2§1.9)

Belgen met een rijbewijs G uitgereikt voor 1 juli 2015 hebben geen rijbewijs C nodig om met een land of bosbouwvoertuig te rijden in Nederland. ( voorlopige oplossing).

# Rijbewijs

---



## **Voertuig voor traag vervoer":**

elke auto die, wegens bouw en oorsprong, een nominale maximumsnelheid van ten hoogste 40 km/u kan bereiken. Elke verbouwing die voor gevolg heeft dat deze maximumsnelheid kan worden overschreden, ontnemt aan dergelijk voertuig zijn hoedanigheid van voertuig voor traag vervoer.

## **Elke landbouw- of bosbouwtrekker,**

elke aanhangwagen die uitsluitend wordt getrokken door de in punten 15.1 en 15.2 bedoelde voertuigen.

# Inschrijving: *GV* nummerplaat

---

De Nederlandse landbouwvoertuigen die het Belgisch grondgebied binnenrijden moeten voorzien zijn van een *GV* nummerplaat wat identificatie mogelijk maakt.

(*GV*= grensverkeer).

## Wie moet wat doen om met landbouwvoertuigen op de weg in België te mogen rijden ?

Limieten Art. 32 bis :  
 limiet breedte: 3.0 m hoeve - veld; 2.55 m elders dan tussen hoeve - veld  
 limiet hoogte: 4.0 m  
 limiet lengte: 12.0 m  
 limiet lengte sleep: 18.75 m  
 limiet aslast aangedreven as: 12 Ton  
 limiet aslast niet aangedreven as: 10 Ton

te doen door klant  
 te doen door constructeur  
 te leveren door FOD Mobiliteit en vervoer

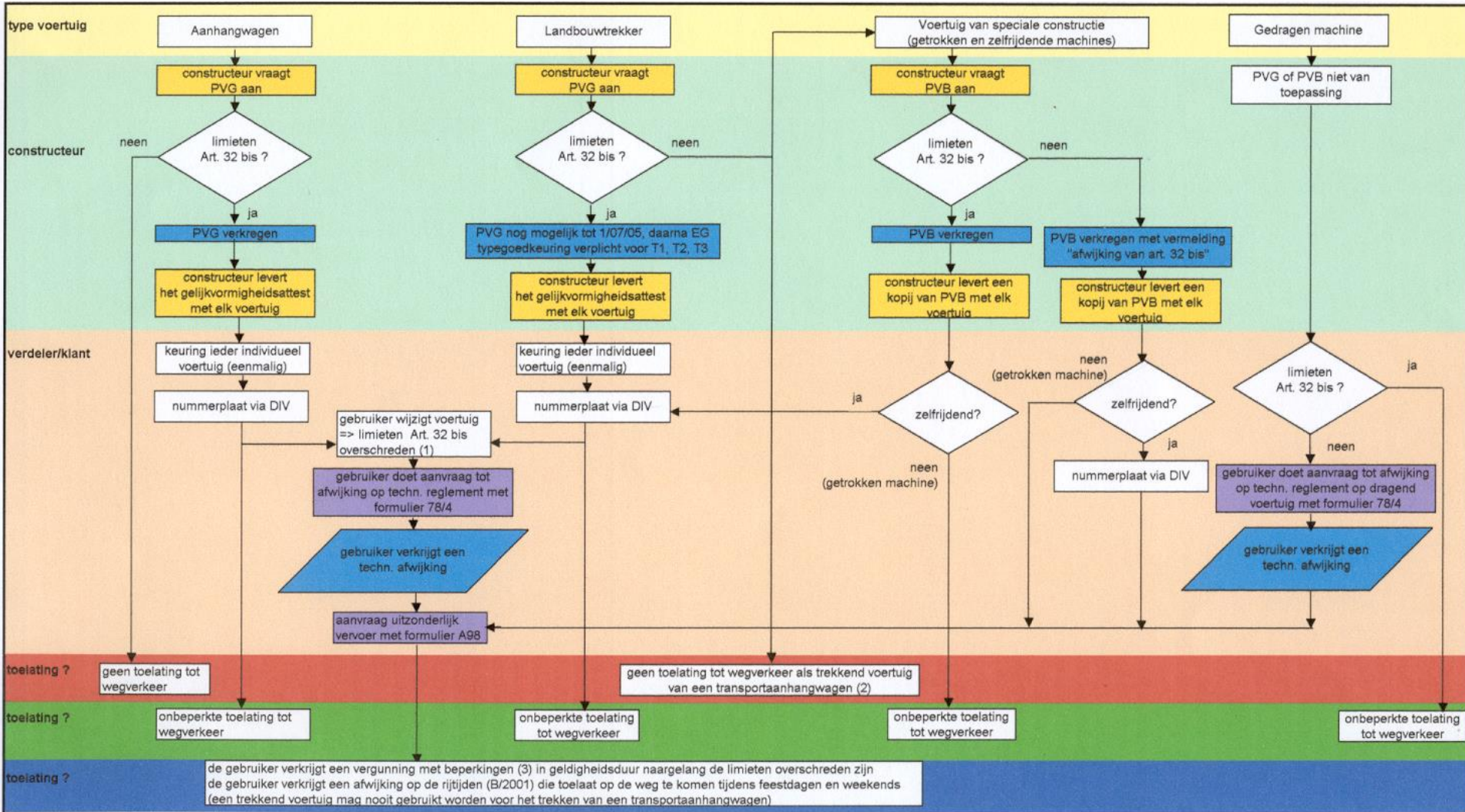

(1) de verdeler of de klant wijzigen de aanhangwagen op een manier dat de limieten van Art. 32 bis overschreden worden, bijvoorbeeld montage van brede lagedrukbanden of montage van mestinjecteur van 3 meter de verdeler of de klant wijzigen de trekker op een manier dat de limieten van Art. 32 bis overschreden worden, bijvoorbeeld montage van bredere banden of door het monteren van een brede gedragen machine.  
 (2) bijvoorbeeld een zware kniktrekker uit Amerika, de structuur van de machine overschrijdt 3 meter,  
 (3) Breedte < 3m50 : 5 jaar in heel België  
 3m50 < breedte < 4m25 : 1 jaar straal van 25km



# Te controleren documenten

---

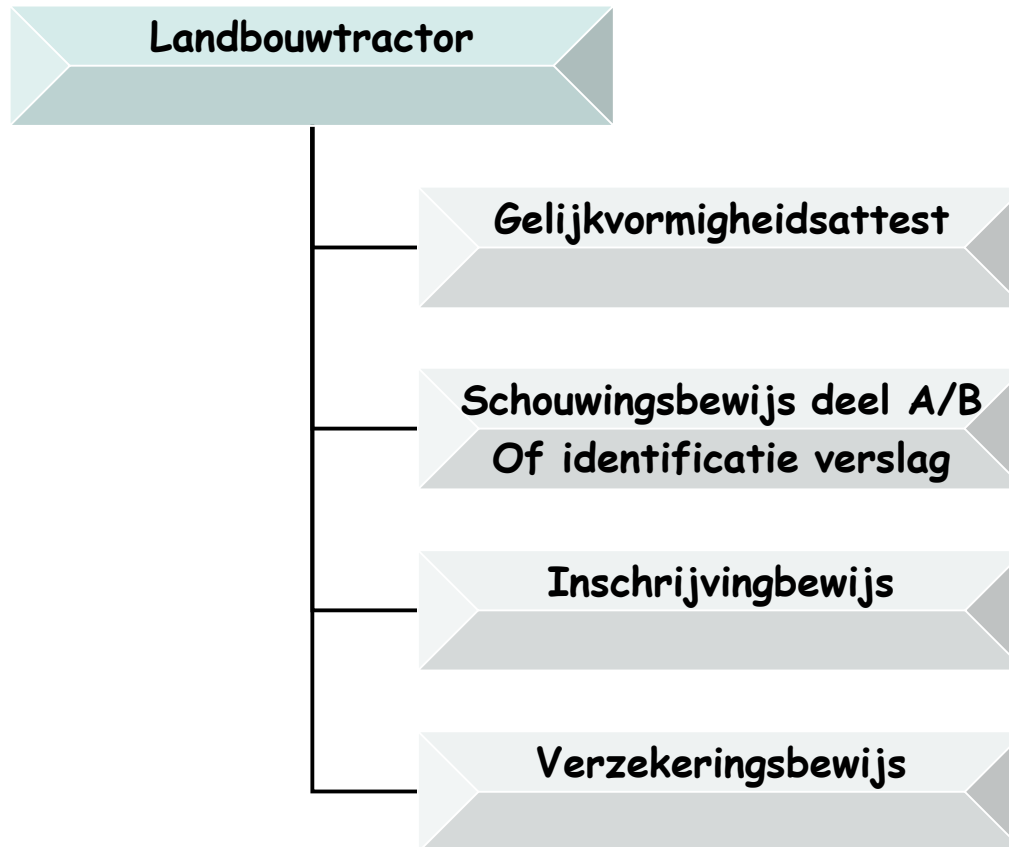

# Te controleren documenten



# Te controleren documenten

